



Bedienungsanleitung Holzspalter ACG 7L230-FLEX

CE *Bedienungsanleitung und Sicherheitshinweise
lesen und beachten!*
Druck- und Rechtschreibfehler vorbehalten



“Vielen Dank für den Kauf Ihrer ACG Holzspaltmaschine! Um optimal und sicher arbeiten zu können, ist es wichtig, diese Anleitung zuerst zu lesen und zu verstehen. Wenn etwas nicht klar ist, kontaktieren Sie uns bitte und wir helfen Ihnen gerne weiter. Tipp: Sehen Sie sich auch unsere praktischen Lehrvideos auf unserem YouTube-Kanal an und folgen Sie uns auf Facebook, um weitere Tipps auf www.facebook.com/acghoutklovers zu erhalten. “



Inhalt

| | |
|---|-----------|
| 1. Sicherheit | 4 |
| Symbole | 4 |
| Bestimmungsgemäße Verwendung | 4 |
| Restrisiko | 4 |
| Sicherheitshinweise | 5 |
| | |
| 2. Montage | 6 |
| Lieferumfang Maschine | 6 |
| Übersicht zusammengebaute Maschine | 7 |
| Montieren Maschine | 8 |
| Lieferumfang Untergestell | 10 |
| Übersicht zusammengebaute Untergestell | 11 |
| Montieren Untergestell | 12 |
| | |
| 3. Inbetriebnahme & Betrieb | 14 |
| Ölstand Überprüfen | 14 |
| Entluftung öffnen | 14 |
| Bedienung | 15 |
| Vor jedem Gebrauch überprüfen | 15 |
| Geeignetes Holz | 16 |
| Holzpositionierung | 16 |
| Verklemmte Holzstücke entfernen | 16 |
| Spaltlänge einstellen | 17 |
| | |
| 4. Pflege & Wartung | 18 |
| Ölstand Überprüfen | 18 |
| Wann Öl wechseln? | 19 |
| Öl wechseln | 19 |
| Hydrauliköltyp | 19 |
| Ersatzteile | 19 |
| Garantie | 19 |
| | |
| 5. Technik | 20 |
| 6. Konformitätserklärung | 20 |
| 7. Probleme | 21 |
| 8. Ersatzteilliste und Explosionszeichnung | 22 |

1. Sicherheit

Symbole



Lesen Sie die Sicherheits- und Bedienungsanweisungen sorgfältig durch, bevor Sie mit der Maschine arbeiten.



Tragen Sie Sicherheitsschuhe, wenn Sie mit dem Holzspalter arbeiten, um Ihre Füße vor fallendem Holz zu schützen.



Tragen Sie Handschuhe, während Sie mit dem Holzspalter arbeiten, um Ihre Hände gegen Splitter und ähnliches zu schützen.



Tragen Sie während der Arbeit eine Sicherheitsmaske / -brille, um Ihr Gesicht und Ihre Augen vor dem Springen von Holz zu schützen.



Entfernen oder ändern Sie keine Sicherheits- und Schutzteile der Maschine.



Betreiben Sie die Maschine immer mit einer Person. Halten Sie andere Personen und Tiere in einem Mindestabstand von 5 Metern zur Maschine.



ACHTUNG! Gefahr schneiden! Berühren Sie keine gefährlichen Teile, wenn sich die Maschine in Bewegung befindet.



ACHTUNG! lesen Sie diese sorgfältig.



Niemals ein verklemmtes Stück Holz von Hand entfernen.



Schalten Sie immer den Motor aus und ziehen Sie den Stecker aus der Steckdose, um Reparatur-, Wartungs- oder Reinigungsarbeiten durchzuführen.



Halt! Beachten Sie die Bedienungsanleitung.



Elektrische Geräte dürfen nicht mit Müll entsorgt werden. Gemäß den europäischen Vorschriften 2002/96 / EG müssen nicht mehr funktionierende elektrische Geräte an eine dafür geeignete Entsorgungsstelle gebracht werden.

Bestimmungsgemäße Verwendung

- Verwenden Sie den Holzspalter nur zum Spalten von Holz.
- Nur gerade geschnittene Holzstücke sind zum Spalten mit dieser Holzspaltmaschine geeignet.
- Metallteile (Nägel, Drähte usw.) sollten vor dem Spalten entfernt werden.
- Jede andere Form der Verwendung gilt als nicht bestimmungsgemäß. In diesem Fall haftet der Hersteller nicht für Schäden, die durch unsachgemäßen Gebrauch entstanden sind.

Restrisiko

Trotz der ordnungsgemäßen Verwendung verbleibt ein Restrisiko während des Maschinenbetriebs. Minimieren Sie dieses Risiko, indem Sie dieses Handbuch lesen und verstehen.

Die Beachtung der Anweisungen und die Wachsamkeit während des Einsatzes reduzieren das Risiko schwerer Verletzungen des Benutzers oder Schäden an der Maschine.

- **ACHTUNG!** Die Nichtbeachtung von Vorsichtsmaßnahmen kann zu schweren Verletzungen des Benutzers und Schäden an der Maschine führen.
- **ACHTUNG!**: Stromschlaggefahr bei Verwendung von nicht-standardmäßigen elektrischen Quellen und Anschlüssen.
- **ACHTUNG!**: Stromschlaggefahr bei Verwendung von nicht-standardmäßigen elektrischen Quellen und Anschlüssen.
- **ACHTUNG!**: Brandgefahr/ rutschen von austretendem Öl.

Sicherheitshinweise



Lesen Sie die folgenden Hinweise, bevor Sie mit diesem Produkt arbeiten. Geben Sie diese Anweisungen allen Personen, die mit der Maschine arbeiten, und bewahren Sie sie für die zukünftige Verwendung an einem sicheren Ort auf.

ALLGEMEINE MEINUNG:

- Seien Sie wachsam! Arbeiten Sie rational und benutzen Sie die Maschine nicht wenn Sie müde sind, unter dem Einfluss von Drogen, Alkohol oder (schweren) Medikamenten, die Ihre Reaktionsfähigkeit reduzieren können. Ein Moment der Unaufmerksamkeit kann zu Verletzungen führen.
- Stelle die Maschine fest auf den Boden.
- Nehmen Sie eine sichere Arbeitsposition ein.
- Niemals auf der Maschine stehen oder sitzen.
- Tragen Sie immer während der Benutzung der Maschine:
 - Eine Sicherheitsmaske oder Brille;
 - Arbeitshandschuhe;
 - Arbeitsschuhe mit Stahlnasen;
 - Geeignete Arbeitskleidung: keine lose Kleidung oder Schmuckstücke, diese können an beweglichen Teilen hängen bleiben.
- Betreiben Sie die Maschine immer mit einer Person.
- Der Benutzer ist für Dritte in der Nähe, des Arbeitsbereichs verantwortlich.
- Fangen Sie nicht an zu spalten, wenn sich Personen in unmittelbarer Nähe der Maschine aufhalten. Mindestabstand 5 Meter.
- Die Maschine darf nicht von Kindern oder Jugendlichen unter 18 Jahren benutzt werden.
- Halten Sie Kinder von der Maschine fern.
- Lassen Sie niemals eine Maschine eingesteckt.
- Halten Sie den Arbeitsplatz sauber, Unordnung kann zu Unfällen führen.
- Überlasten Sie die Maschine nicht. Arbeiten Sie innerhalb der maximal empfohlenen Kapazität der Maschine.
- Arbeiten Sie nur mit einem kompletten und richtig zusammengebauten Holzspalter. Wenden Sie keine maßgeschneiderten Einstellungen an der Maschine an, die Ihre Garantie gefährden könnten!
- Fehlerhafte oder beschädigte Teile der Maschine sollten sofort ausgetauscht werden.
- Reinigen Sie die Maschine nicht mit Wasser. was sich negativ auf die Lebensdauer der Maschine auswirkt.
- Lassen Sie den Spalter nicht im Regen stehen und verwenden Sie ihn nicht bei Regen.
- Lagern Sie die Maschine an einem trockenen Ort, außerhalb der Reichweite von Kindern.
- Schalten Sie den Holzspalter aus und trennen Sie den Net-

zstecker aus der Steckdose, bei:

- Die Ausführung von Reparaturen;
- Durchführung von Wartungsarbeiten;
- Transport;
- Unbeaufsichtigt lassen (auch für kurze Z



- Überprüfen Sie die Maschine auf mögliche Schäden:
 - Prüfen sie die Schutzteile. Sind diese intakt und sitzen Schrauben und muttern fest.
 - Alle Teile der Maschine müssen korrekt installiert werden, für einen ordnungs gemäßen Betrieb.
 - Beschädigte Teile müssen sofort von einem Fachmann ausgetauscht werden. Nur Originalteilen verwenden.
 - Beschädigte oder nicht lesbare Sicherheitsaufkleber an der Maschine sollten sofort ausgetauscht werden.

BERATUNG ELEKTRISCHE SICHERHEIT:

- Schließen Sie die Maschine nur an eine Stromversorgung an, die über einen 30 mA Schutzschalter verfügt.
- Verwenden Sie eine träge Sicherung von 16A in Ihrer Sicherungskasten
- Die elektrischen Anschlüsse müssen die IEC 60245 (H 07RNF) treffen und mit einem Kabelquerschnitt von mindestens 2,5 mm² und einer maximalen Kabellänge von 25 Metern ausgeführt werden.
- Verwenden Sie das Gerät niemals mit einem Netzkabel über 25 m Länge.
 - Lange Kabel verursachen Spannungsabfall. Die Leistung und der Betrieb der Maschine werden reduziert. Es kann sogar die elektrischen Teile beschädigen.
- Stelle sicher, dass die Verlängerungskabel in gutem Zustand sind und während des Gebrauchs nicht nass werden.
- Verwenden Sie das Kabel nicht für unsachgemäße Zwecke. Vor Hitze, Öl und scharfen Kanten schützen.
- Wenn das Kabel nicht benutzt wird, nehmen Sie es aus der Steckdose.
- Überprüfen Sie regelmäßig die Verlängerungskabel und ersetzen Sie sie, wenn sie beschädigt sind.
- Verwenden Sie im Freien nur Verlängerungskabel, die für diesen Zweck geeignet sind.
- Lassen Sie niemals einen Teil des Verlängerungskabels auf die Kabeltrommel. Dies kann schwere Schäden oder sogar Feuer verursachen!
- Machen Sie keine vorübergehenden elektrischen Verbindungen.
- Umgehen oder deaktivieren Sie niemals Sicherheitsfunktionen an den Maschinen- oder Verlängerungskabeln.

2. Montage

Lieferumfang Maschine



- 21x Schraube M8 (6x schon in Body)
- 28x Scheibe M8
- 10x Scheibe M8 gross
- 15x Mutter M8



- 4x Schlossschraube M8
- 4x Scheibe M8
- 4x Mutter M8



- 2x Schraube M6
- 4x Scheibe M6
- 2x Mutter M6



- 2x Bedienungshebel



- 2x Verbindungswinkel



- 5x Öldichtungsring



- 1x Body

- Teile für Schutzhaube und Abschirmungen

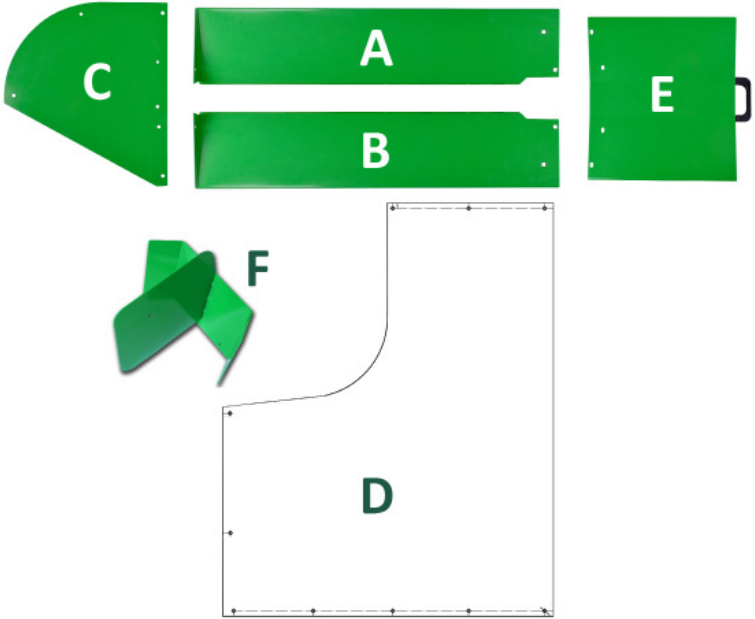

Diagram showing parts for the protective cover and shields, labeled A through F. Part A and B are long horizontal strips. Part C is a curved shield. Part D is a large rectangular panel with a curved top edge. Part E is a square panel. Part F is a small triangular piece.

Übersicht zusammengebaute Maschine



2. Montage

Montieren Maschine

! Überprüfen Sie vor der Montage alle Teile des 7L230-FLEX. Auf Seite 6 finden Sie einen Überblick über den Lieferumfang. Wenn der Inhalt Ihrer Lieferung nicht mit der Liste übereinstimmt, wenden Sie sich bitte an den Kundendienst von ACG.

Wir raten Ihnen: Schrauben Sie die Teile fest zusammen nachdem Sie zuerst alle Schrauben, Scheiben und Muttern nur einige Umdrehungen von Hand fest gedreht haben.

- *Montage von das Untergestell Seite 12*



1 Entfernen Sie alle Teile aus der Verpackung. **TIPP:** Platziere den Body für effiziente Arbeit auf einer Erhebung, Schrauben Sie die hebel fest mit Schlüssel 10 mm.

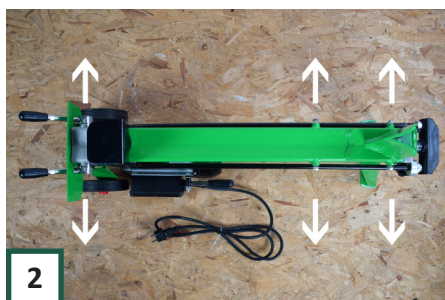

2 Entfernen Sie die 6 Schrauben (M8) einschließlich Unterlegscheiben (wie oben gezeigt) von der Maschine.



3 Montieren Sie Teil A mit den Schrauben aus Schritt 2. Positionieren Sie A mit den in den Kreisen angegebenen Löchern.

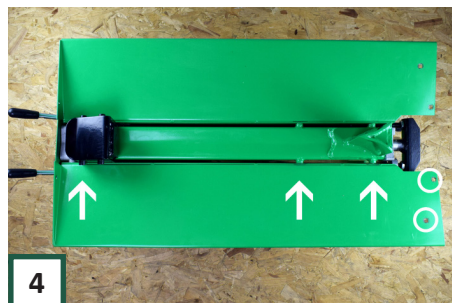

4 Montieren Sie Teil B auf die gleiche Weise spiegelbildlich auf der anderen Seite der Maschine.



5 Montieren Sie Teil C zwischen den Teilen A und B und der Maschine mit der abgeschrägten Seite nach rechts (wenn Sie hinter der Maschine stehen).



6 Verwenden Sie zur Montage 3x M8-Schrauben, 3 kleine Unterlegscheiben außen und 3 kleine Unterlegscheiben und Muttern innen.

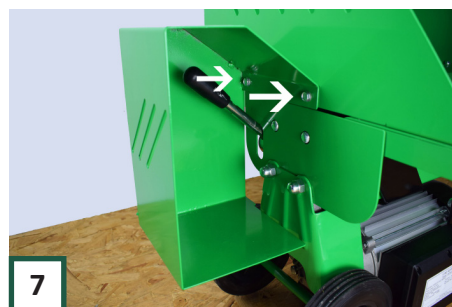

7 Montieren Sie die Abdeckung für die Bedienhebel, Teil F. Verwenden Sie dazu die M6-Schrauben, Unterlegscheiben und Muttern.



8 Montieren Sie das lange Teil der Schutzhabe (D) mit 5 Schrauben, 5 großen Scheiben außen und 5 kleinen Scheiben und Muttern innen an Teil A.

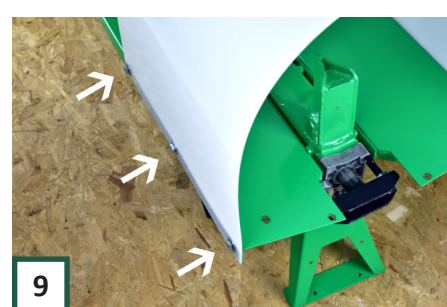

9 Falten Sie nun die Schutzhaube und befestigen Sie es auf die gleiche Weise mit 3 Schrauben, Unterlegscheiben und Muttern an der anderen Bodenplatte, Teil B.



10

Verbinden Sie die Teile C und D innen durch die Verbindungswinkeln. Verwenden Sie M8-Schrauben, Unterlegscheiben und Muttern. Große Unterlegscheiben an die Kunststoffseite verwenden.



11

Sie können den Auflagetisch (E) montieren. Stellen Sie sicher, dass der Tisch zwischen die unteren Führungen und das schwarze "Hammerende" der Zylinderstange fällt. **Und dass der Knopf für die Längeneinstellung nach unten hängt!**

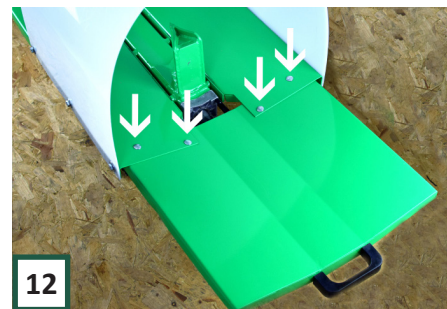

12

Ziehen Sie den Tisch auf beiden Seiten fest mit M8 Schlossschrauben, Unterlegscheiben und Mutter



13

Der Holzspalter ist jetzt fertig montiert. Oben sehen Sie eine montierte Maschine.



ACHTUNG ! Die Schutzhaube muss für die optimale Sicherheit montiert werden!

2. Montage

Lieferumfang Untergestell



Das ergonomische Untergestell ist ein Zubehörteil und wird nicht standardmäßig mit der Maschine geliefert.

- 10x Schraube M8 kurz
- 4x M8 Scheibe
- 2x Flügelmuttern



- 4x Schraube M8 Lang
- 6x Scheibe M8
- 2x Mutter M8



- 2x Rad
- 2x Rad Abdeckung



- 2x Seegerring

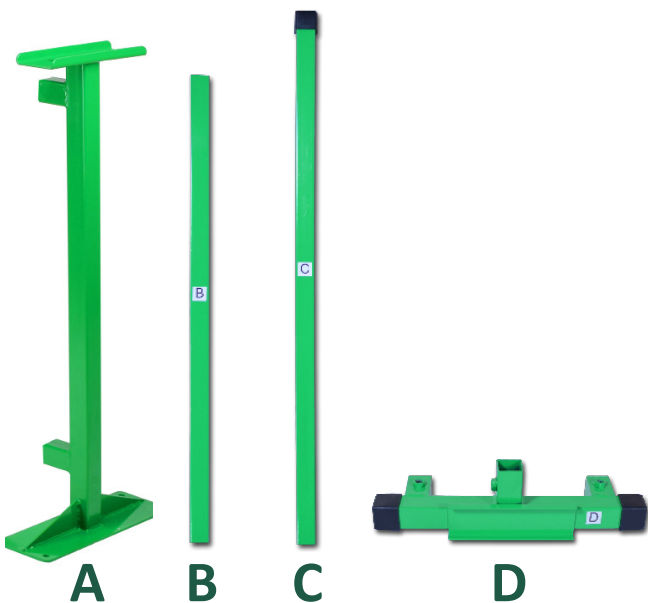

- 1x Stütze mit Fuss (A)
- 1x Horizontal Verbindung, oben (B)
- 1x Horizontal Verbindung, unten (C)
- 1x Auflageteil für die Maschine, hinten (D)
- 2x Vertikal Stützen, hinten (E&F)
- 1x Radachse, hinten (G)
- 2x Bodenbefestigung (H)

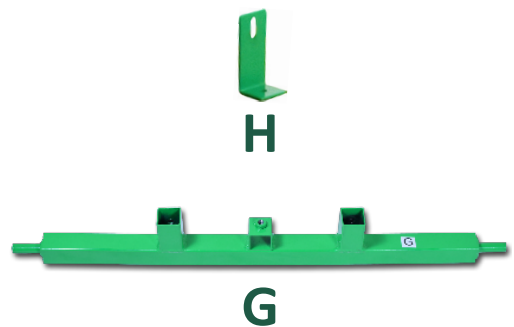

Übersicht zusammengebaute Untergestell

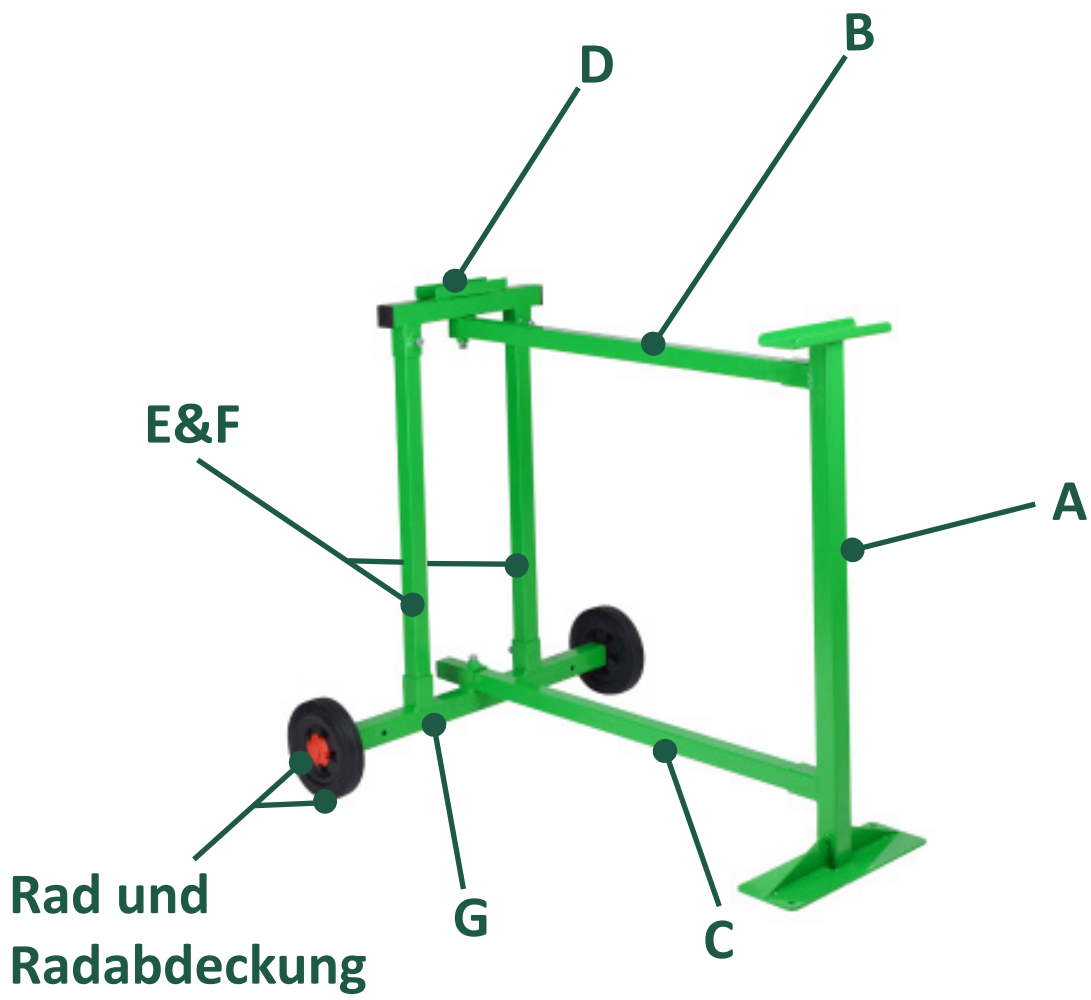

2. Montage

Montieren Untergestell



Überprüfen Sie vor dem Zusammenbau, ob alle Teile von das ergonomisches Untergestell geliefert worden sind. Auf Seite 10 finden Sie eine Übersicht des Lieferumfangs. Wenn der Inhalt Ihrer Sendung nicht mit der Liste übereinstimmt, wenden Sie sich bitte an den ACG-Kundendienst.



1

Nehmen Sie alle Teile aus der Verpackung. Empfehlung: Platzieren Sie die Teile für effizientes Arbeiten auf einer Plattform, z. B. einem Tisch.

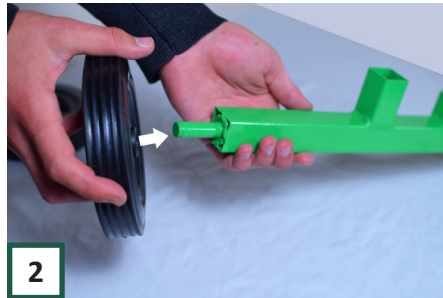

2

Schieben Sie beide Räder auf die Achsen auf beiden Seiten des Teils "G".



3

Montiere die Seegerringe.



4

Achte darauf dass die Ringe gut Montiert worden sind



5

Drücken Sie die roten Abdeckkappen auf die Räder, um die Sicherungsringe abzudecken.

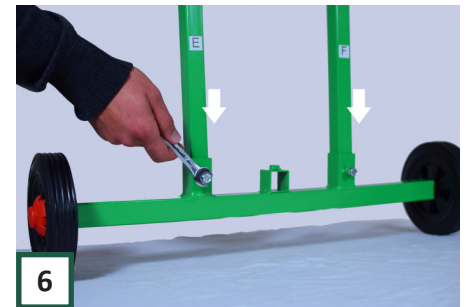

6

Schieben Sie die Teile "E & F" in Teil "G". Befestigen Sie diese Teile mit zwei M8-Schrauben.



7

Montieren Sie nun Teil "D" an den anderen Enden von Teil "E & F". Ziehen Sie es mit zwei M8-Schrauben fest.



8

Platzieren Sie dann alles horizontal, schieben Sie Teil "B" in Teil "D" und ziehen Sie es mit einer M8-Schraube fest



9

Heben Sie nun die Baugruppe an den Rädern an und schieben Sie Teil "C" von unten durch den Radstand (Teil "G").



10

Senken Sie die Baugruppe wieder ab und platzieren Sie nun Teil "A" an den Enden der Teile "B & C". Achten Sie auf die richtige Positionierung.



11

Teil "A" mit zwei M8-Schrauben festziehen.

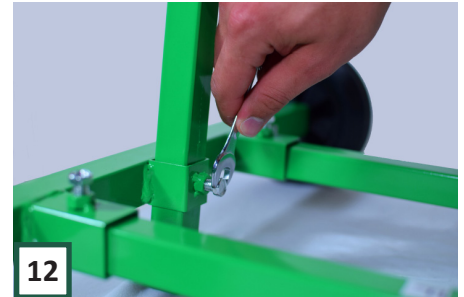

12

Teil "C" (siehe Schritt 9) kann jetzt mit einer M8-Schraube auf den richtigen Abstand angezogen werden.



13

Schrauben Sie beide Bodenbefestigungen "H" mit 2 langen Schrauben, 4 Unterlegscheiben und 2 Muttern fest.



14

Das Untergestell wurde nun zusammengebaut. Oben noch einmal eine vollständige Übersicht über das zusammengebaute Untergestell.



15

Heben Sie nun den Holzspalter mit zwei Personen auf das Untergestell und stellen Sie sicher, dass der vordere und hintere Fuß der Maschine richtig sitzen.



16

Verbinden Sie den Vorderfuß des Splitters mit zwei M8-Schrauben, 4 Unterlegscheiben und zwei Flügelmuttern mit dem Untergestell.

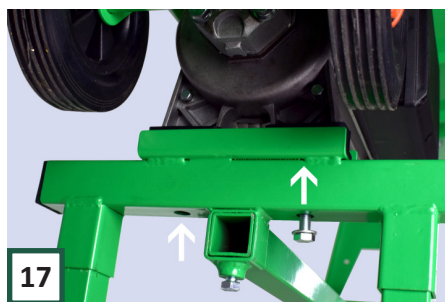

17

Drehen Sie hinten 2 lange M8-Schrauben mit 2 Unterlegscheiben am unteren Rand des Rahmens, bis die Füße der Maschine sicher festgeklammert sind.



18

Das Ganze ist jetzt zusammengebaut, oben ist ein vollständiges Übersicht über das Untergestell mit Spalter.

3. Inbetriebnahme & Betrieb



Lesen Sie die Sicherheitsregeln und Betriebsanweisungen sorgfältig durch, bevor Sie die Maschine in Betrieb nehmen.



Tragen Sie während der Arbeit mit dem Holzspalter Sicherheitsschuhe, um Ihre Füße vor herabfallenden Stämmen zu schützen.



Tragen Sie beim Arbeiten mit dem Holzspalter Handschuhe, um Ihre Hände vor Splintern usw. zu schützen.



Tragen Sie eine Sicherheitsmaske / Schutzbrille, während Sie mit dem Holzspalter arbeiten, um Ihr Gesicht und Ihre Augen vor herum fliegendem Holz zu schützen.

Ölstand Überprüfen

Überprüfen Sie den Ölstand, bevor Sie zum ersten Mal mit dem Holzspalter arbeiten. Die Maschine wird mit einem vollen Öltank geliefert, der jedoch abweichen kann.

- Sehen Sie sich den Schritt-für-Schritt-Plan für die Überprüfung des Ölstands, **auf Seite 18 an**

Entlüftung öffnen



Öffnen Sie vor das Spalten die Entlüftungsschraube +/-3 Umdrehungen. Dies verhindert einen übermäßigen Druck im Öltank. **Wenn die Entlüftungsschraube nicht geöffnet wird, kann die Maschine beschädigt werden!**

TIPP: Lassen Sie die Schraube nach dem ersten Gebrauch immer offen, damit Sie sie nie vergessen. Sie müssen es beispielsweise nur während des Transports in einem Auto schließen

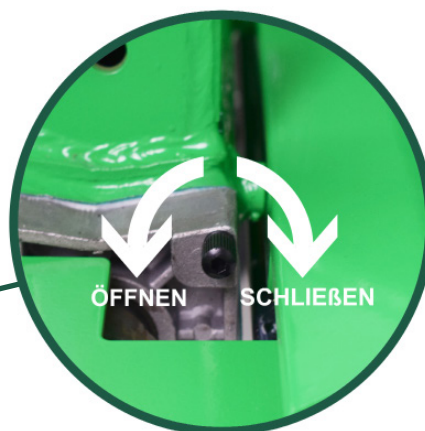

Bedienung



1 Stecken Sie den Stecker in eine Steckdose oder in ein 230 Volt Verlängerungskabel.



2 Stellen Sie den Spalter auf Arbeitshöhe von mindestens 730 mm und weniger als 1530 mm über dem Boden. Verwenden Sie dafür zum Beispiel das entsprechenden Untergestell von ACG.



3 Starten Sie die Maschine durch Drücken der Taste neben den Motor. Drücken bis er klickt. Ausschalten nochmal drücken.



4 Drücken Sie beide Hebel mit beide Händen ganz nach unten. Dadurch bewegt sich das Druckstück vorwärts.

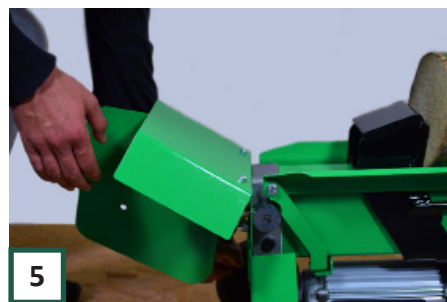

5 Sobald Sie einen Hebel loslassen, stoppt das Druckblock. Wenn beide Hebel losgelassen werden, geht das Druckblock zurück in die Ausgangsposition. **Zur korrekten Positionierung des Holzes und Einstellung der Hublänge siehe S. 16/17.**

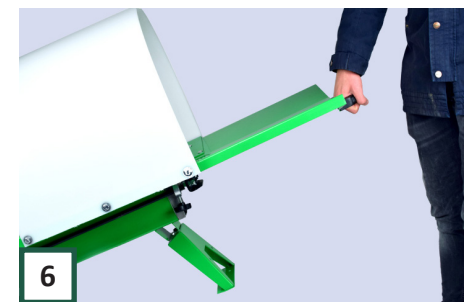

6 Bewegen Sie die Maschine mit den Griff auf den Auflagetisch. **Vorsicht bei unebenem Gelände!**

Vor jedem Gebrauch überprüfen

Überprüfen Sie vor jedem Gebrauch Folgendes:

- Ob die Maschine komplett ist und korrekt montiert ist;
- Ob keine beschädigte Teile vorhanden sind;
- Ob Alle Schrauben und Muttern angezogen worden sind;
- Ob Es keine Undichtigkeiten im Zusammenhang mit dem Hydrauliksystem gibt;
- Ob die Bedienungshebel ordnungsgemäß funktionieren. Prüfen Sie, ob der Motor richtig ein- und aus schaltet. Prüfen Sie ob die Bedienhebel richtig funktionieren, wie unter Punkt 4&5 oben gezeigt worden ist.



Verwenden Sie die Maschine nicht, wenn er Mängelhaft ist. Beheben Sie zuerst die Mängel. Wenden Sie sich bei Bedarf an den Hersteller. Sorgen Sie auch für einen sauberen Arbeitsplatz:

- Ohne Rutschgefahr;
- Frei von Hindernisse;
- Und ausreichendem Licht.

Verwenden Sie die Maschine nicht in unmittelbarer Nähe von Gas, Benzin oder andere leicht entflammbare Materialien!

3. Inbetriebnahme & Betrieb

Geeignetes Holz

Diese Maschine eignet sich zum Spalten der meisten Holzarten. Die Spaltfähigkeit des Holzes wird unter anderem durch folgende Faktoren bestimmt:

- Trockenheit (je trockener, desto schwieriger zu spalten)
- Durchmesser (je größer desto schwieriger zu teilen)
- Länge (je länger desto schwieriger zu teilen)

Rechts ist ein Bild mit den Abmessungen von Rohholz, das mit dieser Maschine geteilt werden kann. Der genaue Durchmesser hängt von der Holzart und der Trockenheit ab.



Holzpositionierung



Stellen Sie gerade geschnittenes Holz bereit und legen Sie das Holz der Länge nach auf die Maschine. Stellen Sie sicher, dass das Holz am Spaltmesser anliegt, bevor Sie anfangen.



ACHTUNG! Niemals Holz horizontal und schräg auf die Maschine legen! Achten Sie auch auf Äste und unregelmäßig geformtes Holz. Legen Sie immer die gesägte Seite gegen das Messer und achten Sie beim Spalten. Die unregelmäßigen Stücke können unerwartete Bewegungen machen.

Verklemmte Holzstücke entfernen

- 1: Lassen Sie die Bedienhebel der Maschine los, damit sich das Druckblock in die Ausgangsposition zurückbewegt.
- 2: Sobald die Maschine ausgeschaltet ist, können Sie das Holzblock in die Ausgangsposition zurückschieben.
- 3: Wenn dies nicht gelingt, verwenden Sie einen Holzkeil. Legen Sie den Keil unter das verklemmte Holz und bewegen Sie das Druckblock nach vorne, so dass die Keil unter das Holzblock drückt. Wiederholen Sie den Vorgang bis sich das Holzblock löst.

 Entfernen Sie den Block niemals mit einem Hammer und halten Sie die Hände vom Holzblock fern. Versuchen Sie nicht, das Holz gleichzeitig mit zwei Personen zu entfernen!

Spaltlänge einstellen

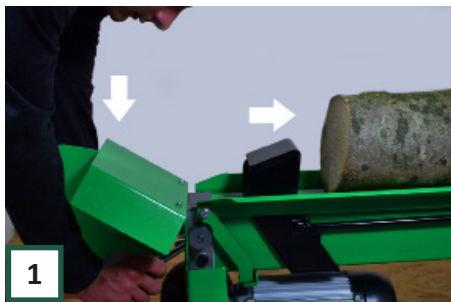

1 Bewegen Sie den Druckblock nach vorne bis zu dem Punkt, an dem Sie es festsetzen möchten. Durch vollständiges Herunterdrücken der Bedienhebel.

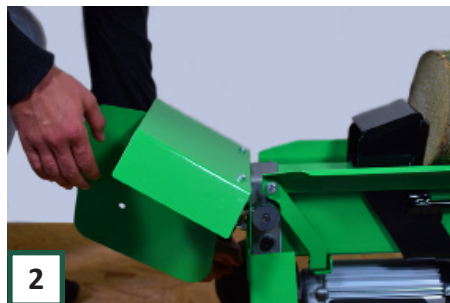

2 Lassen Sie einen der Hebel los. Der Druckblock wird an die Stelle stehen bleiben.



3 Schieben Sie die Feststerring mit Ihrer freien Hand gegen die Vorderseite der Maschine. Drehen Sie die Schraube fest. Die Spaltlänge ist damit eingestellt.

Stellen Sie sicher, dass Sie die Sicherheitsvorkehrungen auf den Seiten 4 und 5 sorgfältig studiert haben, bevor Sie mit der Maschine arbeiten. Im Folgenden finden Sie eine Liste der sechs häufigsten Situationen, die zu Unfällen mit Holzspalter führen können. Sei vorsichtig!

- 1) Arbeiten mit zwei oder mehr Personen an oder in der Nähe des Holzspalters;**
- 2) Das Fallen des zu spaltenden oder gespaltenen Holzes;**
- 3) Die hohe Geschwindigkeit und Kraft des Holzes, das beim Spalten entstehen kann;**
- 4) Manipulation von technischen Sicherheitsfunktionen;**
- 5) Die unzulässige Verwendung von Spaltern ohne Zweihandbetrieb;**
- 6) Unfälle beim Entfernen von verklemmtem Holz.**

4. Pflege & Wartung



Schalten Sie immer den Motor aus und ziehen Sie den Stecker aus der Steckdose, um Reparatur-, Wartungs- oder Reinigungsarbeiten durchzuführen.



Tragen Sie Handschuhe, während Sie mit dem Holzspalter arbeiten, um Ihre Hände gegen Splitter und ähnliches zu schützen.

Die Wartung der Maschine umfasst:

- Reinigen Sie die Maschine nach jedem Gebrauch gründlich. **Niemals mit Wasser abspülen!** Verwenden Sie ein (feuchtes) Tuch, eine Bürsten oder einen Luftkompressor;
- Restharz sofort entfernen;
- Ölstand prüfen und Öl wechseln.

Ölstand Überprüfen

Überprüfen Sie mindestens einmal im Jahr den Ölstand Ihrer Maschine. Für eine zuverlässige Messung die Maschine einige Minuten Vertikal stellen. Folgen Sie den untenstehenden Schritt-für-Schritt-Plan für die korrekte Ölstandkontrolle:



1 Platzieren Sie den Druckblock in der Ausgangsposition und Entfernen den Stecker aus der Steckdose. Stelle die Maschine dann Vertikal auf. (Ohne Teil F siehe , S. 6) Zur Stabilität auf ein Stück Holz legen.



2 Schrauben Sie die Ölmesstab mit einem 16-Gabelschlüssel aus. (Lassen Sie den Dichtring nicht fallen oder verlieren Sie sie nicht, Abb. 6, wenn Sie den Ölmesstab entfernen.)



3 Reinigen Sie den Ölmesstab und den Dichtring mit einem Tuch oder einem Stück Papier.



4 Setzen Sie dann den Ölmesstab mit Ring wieder in den Ölbehälter und schließen Sie ihn vollständig. (Nicht zu eng, dies kann den Ring beschädigen). Öffnen Sie dann den Ölmesstab und nehmen Sie sie vollständig aus dem Ölbehälter.

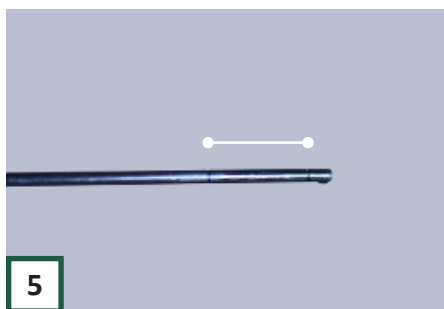

- Wenn der Ölstand zwischen den beiden Markierungen liegt, befindet sich genügend Öl im Behälter.
- Wenn sich der Ölstand rechts von der rechten Markierung (unterer Ölstand) befindet, Öl nachfüllen.



6 Überprüfen Sie vor dem Austausch des Ölmesstabs den Dichtring und ersetzen Sie sie, falls sie beschädigt ist. (Nicht zu fest anziehen, da dies den Ring beschädigen kann.) Sie sind jetzt mit dem Ölstand fertig.

Wann Ölwechsel?

Es wird empfohlen, den ersten Ölwechsel nach 50 Arbeitsstunden durchzuführen. Dann nach jeweils 150 Arbeitsstunden.

Öl wechseln

- 1: Stellen Sie sicher, dass sich der Druckblock in der Ausgangsposition / Ruheposition befindet und der Stecker nicht angeschlossen ist.
- 2: Stellen Sie einen Eimer oder Behälter unter den Holzspalter um das alte Öl zu sammeln. Dies sollte einem Inhalt von mindestens 4 Litern haben.
- 3: Drehen Sie die Messstab, Abb. 2. Lassen Sie den Öldichtungring, Abb. 6, nicht fallen und verlieren Sie ihn beim Entfernen des Ölmesstables nicht.
- 4: Kippen Sie nun die Maschine, durch anheben an die Rädern. Das alte Öl fließt nun in den Auffangbehälter.
- 5: Stellen Sie die Maschine aufrecht mit Öffnung von den Öltank nach oben, Abb. 1.
- 6: Füllen Sie nun den Vorratsbehälter mit neuem Öl. (So viel wie gelöscht)
- 7: Überprüfen Sie den neuen Ölstand, indem Sie die Schritte 1 bis 6 auf Seite 18 ausführen.
- 8: Der Ölwechsel ist nun fertig.

Hydrauliköltyp

Verwenden Sie für Ihre Maschine eines der folgenden Hydrauliköle:

- ACG Holzspalteröl (www.acg-holten.com für bestellen)
- Hydrauliköl HVI 22
- Hydrauliköl HVI 32
- Oder Öl vergleichbarer Art und Viskosität

Ersatzteile

Wenn ein Teil Ihrer Maschine abgenutzt ist, dann können diese über unsere Website www.acg-holten.com nachbestellt werden. Wenden Sie sich bei Bedarf an den ACG-Kundendienst.

Lassen Sie eine defekte Maschine nur von qualifiziertem Personal reparieren. Verwenden Sie nur Originalteile.

Garantie

Die Garantiezeit beträgt 12 Monate für kommerzielle Nutzung und 24 Monate für Endbenutzer und beginnt mit dem Kaufdatum des Geräts. Die Gewährleistung erstreckt sich nur auf Mängel, die wesentlich und / oder fehlerhaft sind. Ein Garantieanspruch muss die Kaufrechnung mit dem Kaufdatum enthalten.

Von der Gewährleistung ausgeschlossen sind Fehlanwendungen wie Überlastung des Geräts, Gewaltanwendung, Beschädigung von Fremdeinflüssen oder Fremdkörpern sowie die Nichtbeachtung der Betriebs- und Montageanleitung und normaler Abnutzung.

5. Technik

| | |
|---|---|
| Model/ type | 7L230-FLEX |
| Spalkkraft | 7 Tonnen |
| Spalllänge (MIN-MAX) | 15-52 cm, variabel einstellbar |
| Spaltdurchmesser (MIN-MAX) | 15-45 cm |
| Antrieb | Elektromotor 2600 Watt / 230(220)V |
| Stromversorgung | 230 V |
| Öltankinhalt (MAX) | 3,2 Liter |
| Bedienung | Zweihand-Sicherheitsbedienung |
| Vorwärts-und zurücklaufgeschwindigkeit. | 5,8 cm/sec vorwärts und 7,4 cm/sec zurück |
| Gewicht | 63 kg |
| Abmessungen | 147 x 40,5 x 62 cm |

6. Konformitätserklärung



Inverkehrbringer:
ACG ® Holten B.V.
Veenweg 5, 7451RM Holten NL
Tel: +31 (0)615061344
www.acg-holten.com
info@acg-holten.com

Bezeichnung: Holzspalter

Type: 7L230-FLEX

EG-Richtlinie: 2006/42/EG

Angewandte Normen
EN 60204-1: 2006 + A1: 2009 + AC: 2010
EN 609-1:2017
EN 60034-1:2010
EN 60034-5:2001+A1:2007
EN 60034-11:2004

Hiermit erklären wir, dass die oben genannte Maschine den grundlegenden Sicherheits- und Gesundheitsanforderungen der EG-Richtlinie entspricht. Diese Erklärung verliert ihre Gültigkeit, wenn Veränderungen an der Maschine vorgenommen werden, die nicht mit uns abgestimmt wurden.

Holten, Juli 2018: *ACG Holten B.V.*
H.J.F. Jansen (Geschäftsführer)

7. Problemen

| Problem | Mögliche Ursache | Lösung |
|---|--|---|
| <ul style="list-style-type: none"> Das Holz wird nicht richtig gespalten | <ul style="list-style-type: none"> Das Holz ist nicht richtig platziert Das Holz überschreitet die maximalen Abmessungen oder es ist zu hart für die betreffende Maschine Ölleck Der Hydraulikdruck ist zu niedrig Die Seite des Messers ist niedriger als die Seite des Motors. Dadurch sinkt das Öl an die Vorderseite der Maschine und es kann keine Kraft ausgeübt werden | <ul style="list-style-type: none"> Positionieren Sie das Holz neu, siehe S. 16 Schneiden Sie das Holz auf eine geeignete Länge, siehe S. 16 Legen Sie einen Karton unter die Maschine, um den Standort zu bestimmen, und wenden Sie sich an den Hersteller Ölstand prüfen und ggf. nachfüllen Stellen Sie die Maschine neu auf, stellen Sie gegebenenfalls ein Regal unter den Fuß an der Seite des Messers, damit das Öl mit der Pumpe ordnungsgemäß zum Motor fließt |
| <ul style="list-style-type: none"> Die Stromsicherung im Sicherungskasten schalten ein, wenn der Splitter verwendet wird | <ul style="list-style-type: none"> Zu lange oder zu dünne Verlängerungskabel verursachen viel Spannungsverlust Sicherungen, die zu klein und / oder zu schnell sind. Diese absorbieren nicht die Startspitze des Motors | <ul style="list-style-type: none"> Verwenden Sie kürzere oder dickere Verlängerungskabel (nicht länger als 25 Meter und mindestens 2,5 mm²) Verwenden Sie langsame Sicherungen (mindestens 16A). Wenden Sie sich bei Bedarf an Ihren Installateur oder an den ACG-Kundendienst |
| <ul style="list-style-type: none"> Der Druckblock bewegt sich ruckartig / vibrierend | <ul style="list-style-type: none"> Luft im Ölkreislauf | <ul style="list-style-type: none"> Öffnen Sie die Flügelmutter an der Vorderseite der Maschine Ölstand prüfen und ggf. nachfüllen. Wenn das Problem weiterhin besteht, wenden Sie sich an den Hersteller |
| <ul style="list-style-type: none"> Der Druckblock gleitet nicht richtig hinein und heraus. | <ul style="list-style-type: none"> Einer oder beide Steuerhebel sind lose, wodurch das Ventil nicht richtig eingeschaltet werden kann. Hydraulikpumpe defekt | <ul style="list-style-type: none"> Ziehen Sie die Steuerhebel wieder mit einem Schraubenschlüssel 10 fest Bitte wenden Sie sich an den Hersteller |
| <ul style="list-style-type: none"> Aus dem Ölmesstab tritt Öl aus | <ul style="list-style-type: none"> Unterlegscheibe schließt nicht richtig | <ul style="list-style-type: none"> Überprüfen Sie den Dichtring und ersetzen Sie ihn gegebenenfalls |
| <ul style="list-style-type: none"> <i>Wie oft sollte ich den Ölstand überprüfen?</i> | <ul style="list-style-type: none"> Es wird empfohlen, dies einmal im Jahr zu tun | <ul style="list-style-type: none"> Siehe S. 18 |
| <ul style="list-style-type: none"> <i>Wie oft sollte ich das Öl wechseln?</i> | <ul style="list-style-type: none"> Es wird empfohlen, dies nach den ersten 50 Arbeitsstunden und dann alle 150 Arbeitsstunden zu tun | <ul style="list-style-type: none"> Siehe S. 19 |
| <ul style="list-style-type: none"> <i>Welches Hydrauliköl soll ich verwenden?</i> | <ul style="list-style-type: none"> Siehe S. 19 | |

8. Ersatzteilliste und Explosionszeichnung

Neben finden Sie eine Teileliste der Maschine. Auf Seiten 23&24 finden Sie eine Explosionszeichnung des Produkts.

Wenn Sie ein Teil bestellen möchten, können Sie dies über unsere Website tun:
www.acg-holten.com.

Auf Basis des „POS. NR“ können Sie das richtige Teil verfolgen. Bei Fragen wenden Sie sich bitte an den ACG-Kundendienst.

| POS. NR | Beschreibung |
|---------|----------------------------|
| 1 | Selbstsichernde Mutter M14 |
| 2 | Mutter M14 |
| 3 | Kolbenstange |
| 4 | Große Feder |
| 5 | O-ring |
| 6 | Kolben |
| 7 | Metall Ring |
| 8 | Hydraulischer Zylinder |
| 9 | Ölmessstab |
| 10 | O-ring |
| 11 | Teflonring |
| 12 | O-ring seal |
| 13 | Entlüftungsschraube |
| 14 | Cylinder cover front |
| 15 | Gewindestange |
| 16 | Gewindestange |
| 17 | Gummifuß rechts |
| 18 | Gummifuß links |
| 19 | Motor- Pumpenbaugruppe |
| 20 | Schutzhaube PE |
| 21 | Rückplatte |
| 22 | O-ring seals |
| 23 | Scheibe |
| 24 | Federscheibe |
| 25 | Schraube M8X30 |
| 26 | Schraube |
| 27 | Vorfuß |
| 28 | Body |
| 29 | Selbstsichernde Mutter |
| 30 | Auflagetisch |
| 31 | Bodenplatte links |
| 32 | Bodenplatte rechts |
| 33 | Druckblock unten |
| 34 | Druckblock oben |
| 35 | Schraube |
| 36 | Selbstsichernde Mutter |

| | |
|----|-----------------------|
| 37 | Schraube |
| 38 | Schraube |
| 39 | Handgriff |
| 40 | Gleitplatte |
| 41 | Hebel abschirmung |
| 42 | O-ring |
| 43 | Ventilblock |
| 44 | Torsionsfeder |
| 45 | Schraube |
| 46 | Hebelbasis links |
| 47 | Hebel kurz |
| 48 | Hebel lang |
| 49 | Kupferring |
| 50 | Verbindungswinkel |
| 51 | Mutter |
| 52 | Torsionsfeder |
| 53 | Hebelbasis rechts |
| 54 | Schraube |
| 55 | O-Ring |
| 56 | Mutter |
| 57 | Radkappe |
| 58 | Seegerring |
| 59 | Rad |
| 60 | Scheibe |
| 61 | Radstand |
| 62 | Hebel Abdeckung |
| 63 | Schebe |
| 64 | Papierdichtung vorne |
| 65 | Papierdichtung hinten |
| 66 | Propellerschutz |
| 67 | Propeller |
| 68 | Seegerring |
| 69 | Netzkabel |
| 70 | Buchse |
| 71 | Mutter |
| 72 | Kondensator |
| 73 | Dichtungsring |

| | |
|----|-------------------|
| 74 | Stromkastendeckel |
| 75 | Schraube |
| 76 | Schraube |
| 77 | Feder Scheibe |
| 78 | Scheibe |
| 79 | Schalter |
| 80 | Filter |
| 81 | Schraube |
| 82 | Schraube |
| 83 | Mutter |
| 84 | Scheibe |

8. Ersatzteilliste und explosions Zeichnung

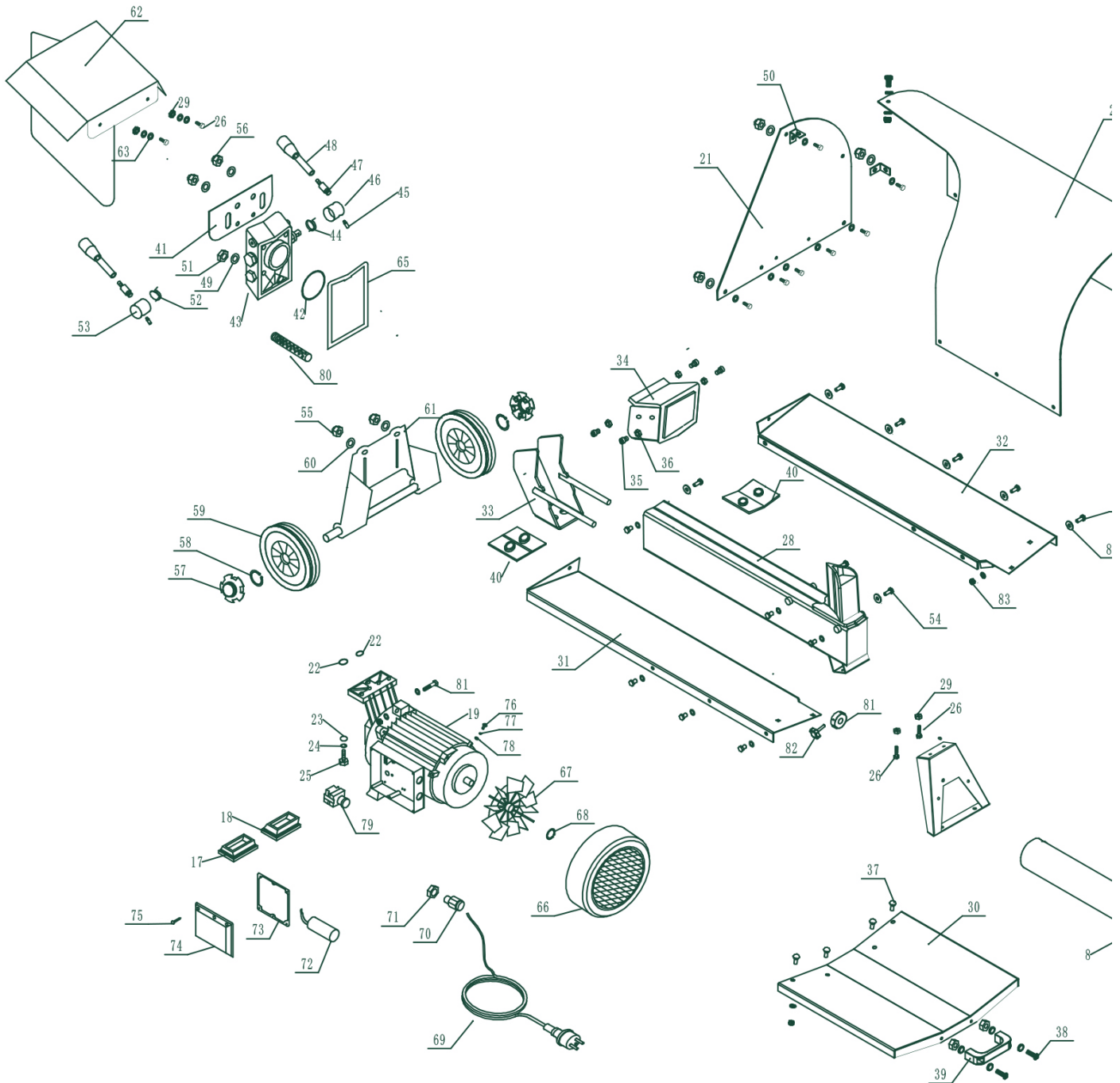

20

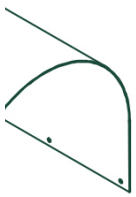

82

84

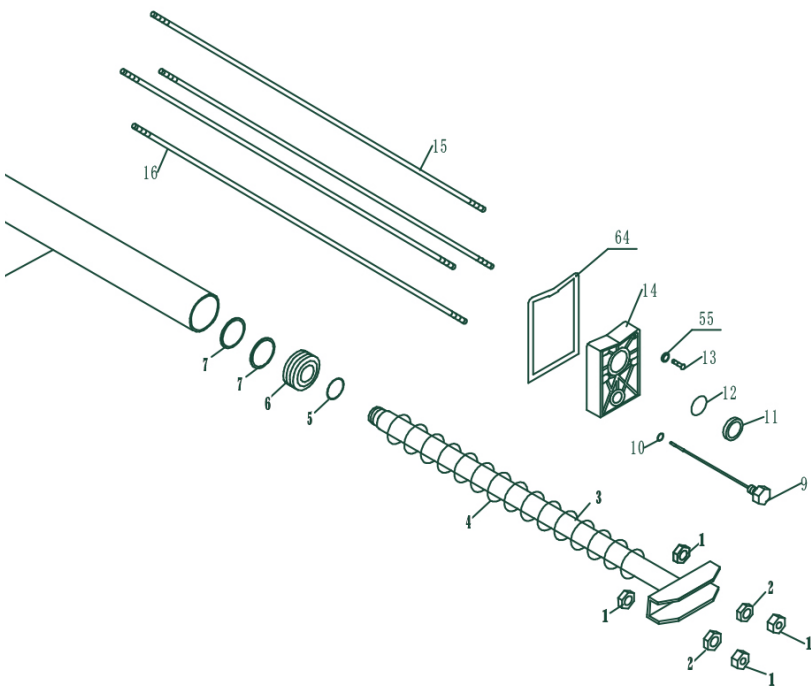

Schließlich

Sie haben jetzt das gesamte Handbuch gelesen und wissen alle wichtigen Dinge über die Maschine und wie Sie damit arbeiten. Wir gehen davon aus, dass Sie alle oben genannten Informationen ernst nehmen und die richtigen Sicherheitsmaßnahmen ergreifen. Das Deaktivieren, Ändern, Blockieren, Zerlegen, Manipulieren oder Hinzufügen von Teilen zu Sicherheits- und Schutzkomponenten des Geräts ist strengstens untersagt. Dies kann zu schweren oder lebensbedrohlichen Verletzungen führen. Die Nichtbeachtung der in diesem Handbuch genannten Punkte bedeutet, dass der Hersteller unter keinen Umständen für Material- und Personenschäden haftbar gemacht werden kann. Ein Gewährleistungsanspruch gegen den Hersteller entfällt bei Fahrlässigkeit.

“Viel Spaß mit Ihrer Maschine!”

